

Wasmachines

W4130H, W4180H, W4240H

Eigenschappen en voordelen

- Hoog toerental bij centrifugeren voor het efficiënt verwijderen van water
- Verkrijgbaar met twee typen programmaknoppen:
 - Compass Control® met:**
 - Groot display en één knop voor eenvoudige programmakeuze
 - Taalkeuze
 - Twee Quick Start-knoppen voor vaak gebruikte wasprogramma's
 - Wasprogrammapakketten geoptimaliseerd aangaande Energieverbruik, Prestaties en Tijd
 - Clarus Control® met:**
 - Volledig programmeerbare microprocessor
 - Alle relevante wasparameters kunnen worden geprogrammeerd
 - Programmering middels het toetsenpaneel of downloaden via geheugenkaart
- AWS – Automatisch Weeg Systeem met Compass Control – bepalen van de waslading en de waterinname dienovereenkomstig aanpassen. Besparingen op water en energie als de machine niet helemaal vol is
- Extreem laag water- en energieverbruik – zie onderstaande tabel
- Zeepbakje met vier compartimenten voor handmatig doseren van poeder of vloeibaar wasmiddel
- Roestvrij en gegalvaniseerd staal in alle vitale delen voor een goede bescherming tegen roest
- Grote deuropening voor gemakkelijk laden/leeghalen
- Laag geluidsniveau, 70 dB(A), voor een prettige werkomgeving
- SuperBalance™ garandeert de juiste centrifugeerkracht



Clarus Control



Compass Control

Belangrijkste opties

- Automatische toevoeging van vloeibaar wasmiddel (optionele I/O printkaart voor Compass Control)
- IWS – Integrated Weighing System™ (Geïntegreerd weegsysteem) – de actuele lading zal worden getoond op de display (alleen bij Clarus Control)
- Roestvrijstalen zijpanelen (alleen bij Clarus Control)
- Aansluiting op betaalsysteem of muntmeter (alleen bij Compass Control)
- Dubbele afvoerkleppen voor hergebruik van water (Clarus Control)
- Dynamic Balancing System™ (Dynamisch balanssysteem) elimineert geluid en trillingen (niet op W4240H)

Belangrijkste specificaties		W4130H		W4180H		W4240H	
Max. capaciteit	kg/lb	14/30		20/40		27/55	
Trommelinhoud,	liter	130		180		240	
diameter	ø mm	650		725		795	
Centrifugeertoerental	omw/min	980		930		890	
G-factor		350		350		350	
Verwarmingsalternatieven, 230/400V	elektriciteit	12.5		17.5		19.4	
	stoom	x		x		x	
	niet verwarmd	x		x		x	
Verbruiksgegevens "Normaal 60°C" * (3G01)		El	Stoom	El	Stoom	El	Stoom
Totale tijd	min	47	**	45	**	46	**
Waterverbruik (koud/warm)	liter	86/22	86/22	124/31	124/31	167/42	167/42
Energieverbruik (motor/verwarming)*	kWh	0.3/0.55	0.3	0.5/0.8	0.5	0.6/1.1	0.6
Stoomverbruik	kg	-	0.8	-	1.2	-	1.6

* Watertemperatuur 15°C koud water en 65°C warm water.

** Afhankelijk van de stoomdruk.

Gecertificeerd conform ISO 9001 en ISO 14001 en goedgekeurd conform IP 24D.

Elektrische aansluitingen*		W4130H	W4180H	W4240H	
Verwarming/voltage					
El.	230V 3 AC 50 Hz	kW(A)	12.5(35)	17.5(50)	19.4(63)
	240V 3AC 60 Hz	kW(A)	12.5(35)	17.5(50)	20.9(63)
	400V 3N AC 50 Hz	kW(A)	12.5(20)	17.5(35)	19.4(35)
Stoom of niet verwamd	230V 1AC 60 Hz	kW(A)	1.6(10)	2.3(16)	2.6(16)
	240V 1AC 60 Hz	kW(A)	1.6(10)	2.3(16)	2.6(16)
	230V 1AC 50 Hz	kW(A)	1.6(10)	2.3(16)	2.6(16)
Water- en stoomaansluiting					
Waterkleppen	DN	20	20	20	
Waterdruk	kPa	150-400	150-400	150-400	
Capaciteit bij 300 kPa	l/min	27	60	60	
Afvoerklep	ømm	75	75	75	
Afvoercapaciteit	l/min	150	150	150	
Stoomklep	DN	15	15	15	
Stoomdruk	kPa	300-600	300-600	300-600	
Toevoer vloeibaar wasmiddel		5	5	5	
Vloercondities					
Frequentie van de dynamische kracht	Hz	16.4	15.5	14.8	
Max. vloerbelasting bij centrifugeren	kN	3.0±0.5	3.9±1.0	4.5±1.0	
Geluidsniveau					
Geluidsdrukkniveau**	dB(A)	70	75	78	
Geluidsniveau (IEC 60704-2-4)	dB(A)	78	83	83	
Warmteafgifte					
% van geïnstalleerd vermogen, max.		5	5	5	
Verzendgegevens					
Gewicht	netto, kg	267	356	429	
	verpakt in kist, kg	284	376	448	
Transportvolume	m ³	1.27	1.64	1.79	
Accessoires					
Stalen basisframe		x	x	x	
Tank voor hergebruik water (Clarus Control)		x	x	x	
Slangensets voor water of stoom		x	x	x	
Pluisjesverzamelaar		x	-	-	
Afmetingen in mm					
A	Breedte	910	970	1020	
B	Diepte	785	870	915	
C	Hoogte	1325	1410	1445	
D		435	470	500	
E		825	945	955	
F		1035	1120	1155	
G		125	115	100	
H		1245	1330	1360	
I		215	230	215	
K		1225	1290	1320	
L		300	315	300	
M		-	395	380	
N		100	100	100	
O		305	335	360	
P		455	485	510	
1	Elektrische aansluitingen	6	Aansluitingen voor toevoer vloeistoffen		
2	Koud water	7	Bedieningspaneel		
3	Heet water	8	Zeepbakje		
4	Stoomaansluiting	9	Deuropening ø395 (W4130H), ø435 (W4180H, W4240H)		
5	Afvoer				

* Ook voor andere spanningen verkrijgbaar, zie het Installatiehandboek

** Waarde bij benadering op plaats van de operator in een wasserette van gemiddelde afmetingen

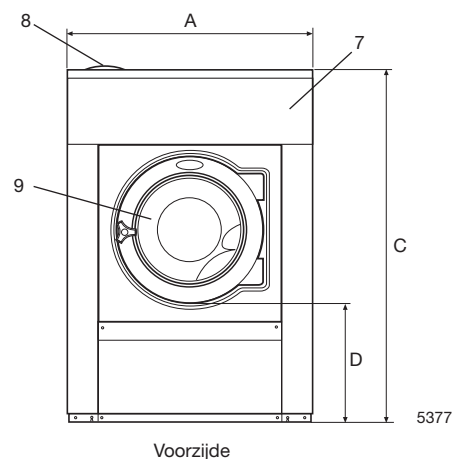

Voorzijde

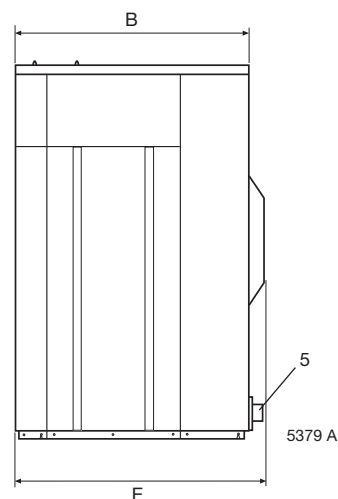

Rechts, zijkant

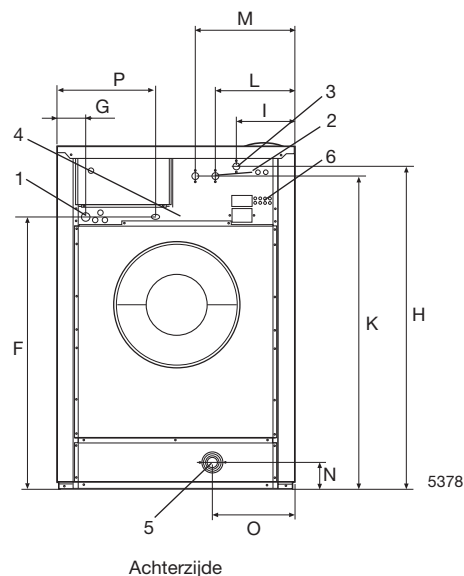

Achterzijde

Electrolux

www.electrolux.com/professional

Share more of our thinking at www.electrolux.com