



Goud Laundry Solutions

Importeur & leverancier van Speed Queen Professionele wasapparatuur
Importeur & leverancier van Ajax persen en shirt finishers
Groothandel van Procter & Gamble reinigingsproducten
Leverancier van zeepdoseringpompen
Onderdelen verkoop van alle merken professionele wasapparatuur
Reparatie service en onderhoud in eigen beheer

Paukenslag 1

3286TD Klaaswaal

Tel: **0186-576050** Fax: **0186-575047**

Mobiel : **06-20607465**

www.laundrysolutions.nl

info@laundrysolutions.nl

Rabobank Numansdorp nr : 36.18.73.581

Swift /bic code: RABONL2U

IBAN NR. NL49 RABO 0361873581

Postbank giro : 9604173

Kamer van Koophandel Dordrecht, nr.: 24303478

btw /vat nummer: nl 134818283b01

Technische informatie Droogkast FC17 MP

Technische Informatie

Capaciteit	18 kg
Afvoer diameter	Ø125 mm
Verwarming	15 kW
Totaal vermogen	15,3 kW
Elektrische Aansluiting	3 N, 400 V, 50 Hz
Zekering waarde	25 A
Breedte	1700 mm
Diepte	750 mm
Hoogte	2080 mm
Binnenmaat Breedte	1692 mm
Binnenmaat Diepte	730 mm
Binnenmaat Hoogte	1650 mm
Totaal Gewicht	165 kg



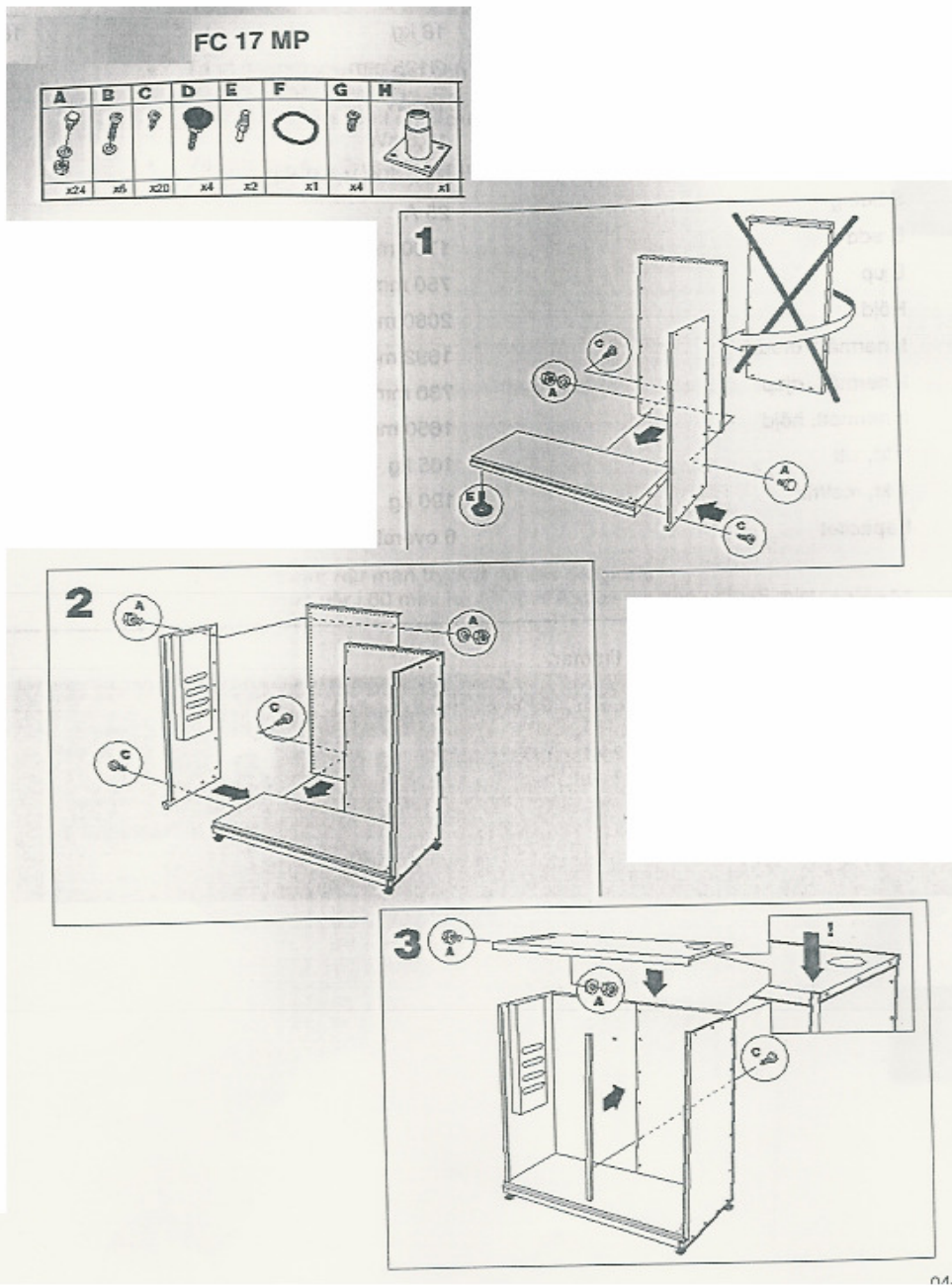

Afbeelding 3 is de bovenzijde van de droogkast met drie ventilatiegaten voor de 2 ventilatoren en 1 voor de afvoer.

De Verwarmingsunit (compleet geleverd) komt eigenlijk bovenop de kast en zit met 4 boutjes vast gemonteerd. Indien de droogkast dieper moet dienen dus de onderzijde de twee zijkanten en de bovenzijde (paneel 3) aangepast worden.

Bovenop afbeelding 3 komt de complete unit met verwarming computer en ventilatoren, deze unit is 1 geheel en wordt geleverd met aansluitsnoer.

