

Mangels

IC43316, IC43320

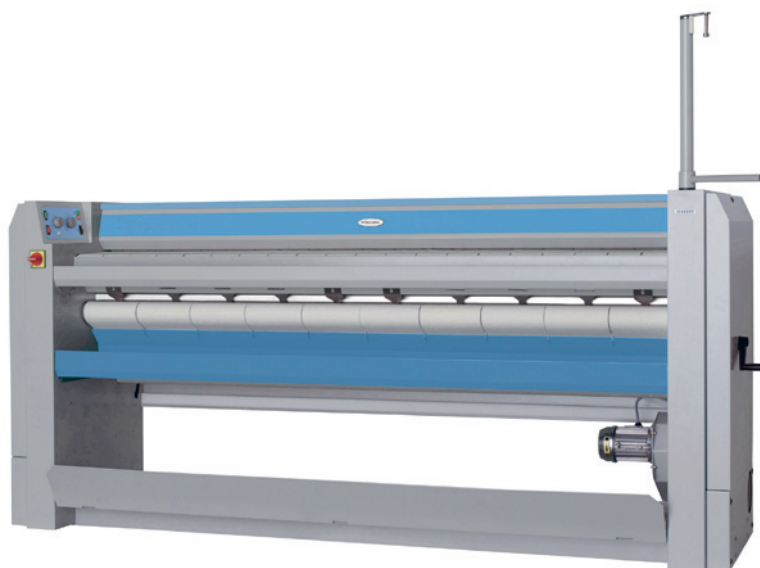

Eigenschappen en voordelen

- Gemakkelijk bedieningspaneel
- Ergonomische werkhogte
- Een vingerbescherming zorgt voor extra veiligheid van de gebruikers
- Drukrol met een Nomex® vulling voor een goede strijkkwaliteit
- De duurzame strijkiemen van Nomex® zijn bestand tegen temperaturen boven de 200°C
- De roestvrijstalen cilinder voorkomt roest en verlengt de levensduur
- Gasverwarmde strijkmachines zijn voorzien van onderhoudsvrije, keramische gasbrandertechnologie
- Retouraanvoer: kan met het oog op ruimtebesparing dichtbij een muur worden geïnstalleerd
- Opvouwbare aanvoertray waardoor wordt voorkomen dat lang strijkgoed de grond raakt

Belangrijkste opties

- Een elektronisch bedieningspaneel met automatisch snelheidsregelsysteem (DIAMMS*) – compatibel met het RABC**-proces voor de opspoorbaarheid van strijkparameters; een knipperend lampje geeft aan dat het strijkgoed niet overeenkomstig de standaard is verwerkt
- CMIS***-verbinding voor het automatisch vastleggen van de strijkparameters
- Vernikkelde cilinder voor een betere verwerking van katoenen strijkgoed
- Handmatige vouwarm die er voor zorgt dat de gebruiker het strijkgoed gemakkelijk alleen kan opvouwen
- Versie met betalingssysteem met een koppeling om de aanvoerbanden te bedienen, voor de installatie in wasserijen in appartementsgebouwen of self service-wasserijen

Belangrijkste specificaties			IC43316	IC43320
Capaciteit, max. waterverdamping****		l/h	19.5	24.5
Rol,	diameter	mm	325	325
	lengte	mm	1650	2065
Strijksnelheid		m/min	0.5-5.5	0.5-5.5
Verwarming,	elektriciteit	kW	18	22.5
	gas	Btu/h (kW)	68240 (20)	85330 (25)

* Direct Ironer Advanced Moisture Management System (Geavanceerd vochtmanagementsysteem voor directe strijkvoorziening)
 ** Risk Analysis and Biocontamination Control (Risicoanalyse en biocontaminatie besturing)
 *** Certus Management Information System (Certus Management Informatie Systeem)
 **** 50% achterblijvend vochtgehalte (katoen 190 g/m²) en 100% rolgebruik (ISO 9398)

Elektrische aansluitingen*			IC43316	IC43320
Voltage/vermogens				
EI.	380-415V 3AC 50/60 Hz	kW(A)	18 (32)	22.5 (40)
Gas	220-240V 3AC 50/60 Hz	kW(A)	0.5 (12)	0.5 (12)
	380-415V 3AC 50/60 Hz	kW(A)	0.5 (12)	0.5 (12)
Gas en afvoeraansluitingen				
Gas		DN	20	20
Afvoer, uitlaat lucht		ø mm	125	125
		m³/h	426	515
Geluidsniveau				
Luchtgeluidsniveau		dB(A)	65	65
Warmteafgifte				
% van geïnstalleerd vermogen, max.			2	2
Gewicht				
netto, kg			300	330
verpakt in kist, kg			445	480
verpakt in doos, kg			475	520
Verzendvolume			m³	2.7
			3.2	
Afmetingen				
A	Breedte	mm	2030	2445
B	Diepte	mm	690	690
C	Hoogte	mm	1145	1145
D	Gasaansluiting	mm	430	430
1	Bedieningspaneel	4	Hoofdschakelaar	
2	Elektrische aansluiting	5	Gasaansluiting	
3	Aansluiting afvoerlucht			

* Ook voor andere spanningen verkrijgbaar, zie het Installatiehandboek.



- Handmatige vouwarm die er voor zorgt dat de gebruiker het strijkgoed gemakkelijk alleen kan opvouwen

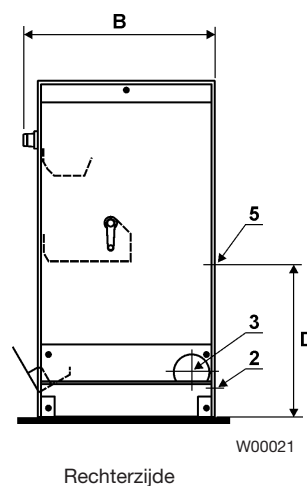
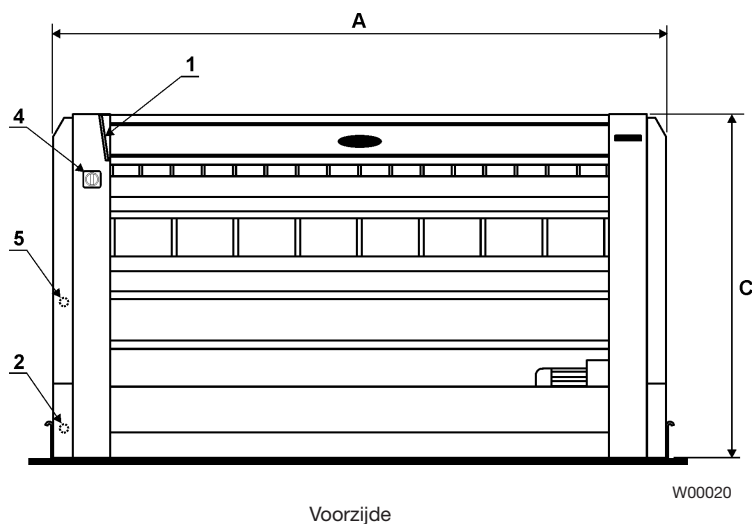

 **Electrolux**

www.electrolux.com/professional

Share more of our thinking at www.electrolux.com