

Wasmachine

W4300H

Eigenschappen en voordelen

- Hoog toerental bij centrifugeren voor het efficiënt verwijderen van water
- Verkrijgbaar met twee typen programmaknoppen:
 - Compass Control® met:**
 - Groot display en één knop voor eenvoudige programmeerkeuze
 - Taalkeuze
 - Twee Quick Start-knoppen voor vaak gebruikte wasprogramma's
 - Wasprogrammapakketten geoptimaliseerd aangaande Energieverbruik, Prestaties en Tijd
 - Clarus Control® met:**
 - Volledig programmeerbare microprocessor
 - Alle relevante wasparameters kunnen worden geprogrammeerd
 - Programmering middels het toetsenpaneel of downloaden via geheugenkaart
- AWS – Automatisch Weeg Systeem met Compass Control – bepalen van de waslading en de waterinname dienovereenkomstig aanpassen. Besparingen op water en energie als de machine niet helemaal vol is
- Extreem laag water- en energieverbruik – zie onderstaande tabel
- Zeepbakje met vier compartimenten voor handmatig doseren van poeder of vloeibaar wasmiddel
- Roestvrij en gegalvaniseerd staal in alle vitale delen voor een goede bescherming tegen roest
- Grote deuropening voor gemakkelijk laden/leeghalen
- Laag geluidsniveau, 70 dB(A), voor een prettige werkomgeving
- SuperBalance™ garandeert de juiste centrifugeerkracht



Clarus Control



Compass Control

Belangrijkste opties

- Automatische toevoeging van vloeibaar wasmiddel (optionele I/O printkaart voor Compass Control)
- IWS – Integrated Weighing System™ (Geïntegreerd weegsysteem) – de actuele lading zal worden getoond op de display (alleen bij Clarus Control)
- Roestvrijstalen zijpanelen (alleen bij Clarus Control)
- Aansluiting op betaalsysteem of muntmeter (alleen bij Compass Control)
- Dubbele afvoerkleppen voor hergebruik van water (Clarus Control)

| Belangrijkste specificaties | | W4300H | |
|--|---------------|-----------|--------|
| Max. capaciteit | kg/lb | 33/70 | |
| Trommelinhoud, | liter | 302 | |
| diameter | ø mm | 795 | |
| Centrifugeertoerental | omw/min | 820 | |
| G-factor | | 300 | |
| Verwarmingsalternatieven, 230/400V | elektriciteit | 19.4 | |
| | stoom | x | |
| | niet verwarmd | x | |
| Verbruiksgegevens "Normaal 60°C" * (3G01) | | EI | Stoom |
| Totale tijd | min | 48 | ** |
| Waterverbruik (koud/warm) | liter | 202/52 | 202/52 |
| Energieverbruik (motor/verwarming)* | kWh | 0.55/1.35 | 0.55 |
| Stoomverbruik | kg | - | 2 |
| * Watertemperatuur 15°C koud water en 65°C warm water. | | | |
| ** Afhankelijk van de stoomdruk. | | | |

Gecertificeerd conform ISO 9001 en ISO 14001 en goedgekeurd conform IP 24D.

| Elektrische aansluitingen* | | W4300H | |
|---|---------------------------|--------|---|
| Verwarming/voltage | | | |
| El. | 230V 3 AC 50 Hz | kW(A) | 19.4(63) |
| | 208-240V 3AC 60 Hz | kW(A) | 19.4(63) |
| | 400-415V 3N AC 50 Hz | kW(A) | 19.4(35) |
| Stoom of niet verwarmd | 230V 1AC 60 Hz | kW(A) | 2.1(10) |
| | 208-240V 1AC 60 Hz | kW(A) | 2.1(10) |
| | 230V 1AC 50 Hz | kW(A) | 2.1(10) |
| Water- en stoomaansluiting | | | |
| Waterkleppen | DN | | 20 |
| Waterdruk | kPa | | 150-400 |
| Capaciteit bij 300 kPa | l/min | | 60 |
| Afvoerklep | ømm | | 75 |
| Afvoercapaciteit | l/min | | 150 |
| Stoomklep | DN | | 15 |
| Stoomdruk | kPa | | 300-600 |
| Toevoer vloeibaar wasmiddel | | | 5 |
| Vloercondities | | | |
| Frequentie van de dynamische kracht | Hz | | 13.7 |
| Max. vloerbelasting bij centrifugeren | kN | | 5.5 ± 1.3 |
| Geluidsniveau | | | |
| Geluidsdrukniveau** | dB(A) | | 76 |
| Geluidsniveau (IEC 60704-2-4) | dB(A) | | 83 |
| Warmteafgifte | | | |
| % van geïnstalleerd vermogen, max. | | | 5 |
| Verzendgegevens | | | |
| Gewicht | netto, kg | | 509 |
| | verpakt in kist, kg | | 528 |
| Transportvolume | m ³ | | 2.1 |
| Accessoires | | | |
| Stalen basisframe | | | x |
| Tank voor hergebruik water (Clarus Control) | | | x |
| Slangensets voor water of stoom | | | x |
| Afmetingen in mm | | | |
| A | Breedte | | 1020 |
| B | Diepte | | 1060 |
| C | Hoogte | | 1445 |
| D | | | 500 |
| E | | | 1135 |
| F | | | 1155 |
| G | | | 100 |
| H | | | 1360 |
| I | | | 215 |
| K | | | 1320 |
| L | | | 300 |
| M | | | 380 |
| N | | | 100 |
| O | | | 360 |
| P | | | 330 |
| 1 | Elektrische aansluitingen | 6 | Aansluitingen voor toevoer vloeistoffen |
| 2 | Koud water | 7 | Bedieningspaneel |
| 3 | Heet water | 8 | Zeepbakje |
| 4 | Stoomaansluiting | 9 | Deuropening ø435 |
| 5 | Afvoer | | |

* Ook voor andere spanningen verkrijgbaar, zie het Installatiehandboek

** Waarde bij benadering op plaats van de operator in een wasserette van gemiddelde afmetingen

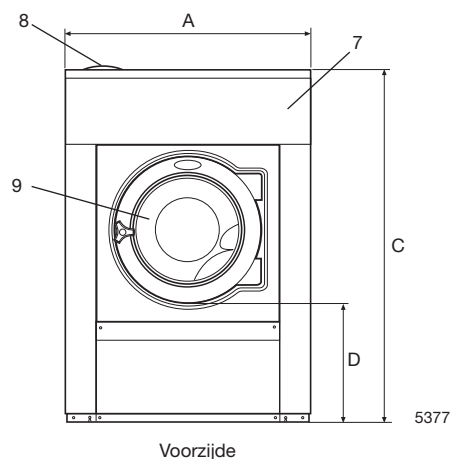

Voorzijde

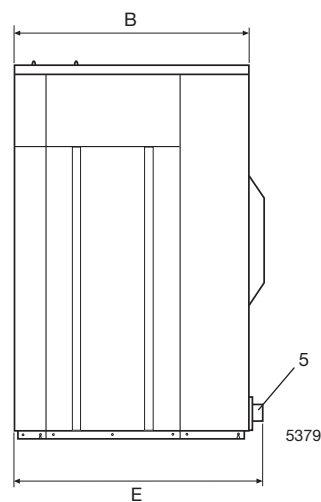

Rechts, zijkant

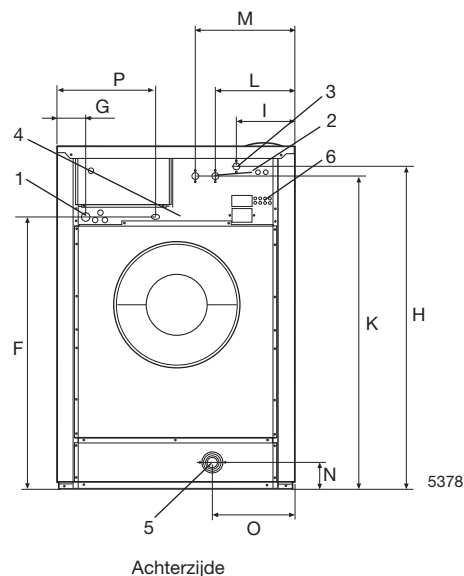

Achterzijde

 **Electrolux**

www.electrolux.com/professional

Share more of our thinking at www.electrolux.com

Art. No. 435901948/01 07.04
Wij behouden ons het recht voor de specificaties zonder aankondiging vooraf te wijzigen.