

# Normaalcentrifugerende Wasmachine

## W4330N

### Eigenschappen en voordelen

- Solide constructie met een robuust frame van gegalvaniseerd staal
- Extreem laag water- en energieverbruik – zie onderstaande tabel
- Verkrijgbaar met twee typen programmaknoppen:

#### Classic Control met:

- Programmatimer verkrijgbaar in twee versies: met 5 wasprogramma's (wasserettes) of 10 wasprogramma's (andere wasinrichtingen)

#### Compass Control<sup>®</sup> met:

- Groot display en één knop voor eenvoudige programmakeuze
- Taalkeuze
- Twee Quick Start-knoppen voor vaak gebruikte wasprogramma's
- Wasprogrammapakketten geoptimaliseerd aangaande Energieverbruik, Prestaties en Tijd
- Zeepbakje met vier compartimenten voor handmatig doseren van poeder of vloeibaar wasmiddel
- Grote deuropening voor eenvoudig laden en leeghalen
- Roestvrij en gegalvaniseerd staal in alle vitale onderdelen voor optimale bescherming tegen roest

### Belangrijkste opties

- Automatische toevoeging van vloeibaar wasmiddel (optionele I/O printkaart voor Compass Control)
- Roestvrijstalen frontpaneel
- Aansluiting van muntmeter



Compass Control



Classic Control

Belangrijkste specificaties		W4330N	
Max. capaciteit	kg/lb	35/75	
Trommelinhoud,	liter	330	
diameter	ø mm	795	
Centrifugeertoerental	omw/min	427	
G-factor		81	
Verwarmingsalternatieven, 230/400V	elektriciteit	19.2	
	stoom	x	
	niet verwarmd	x	
<b>Verbruiksgegevens "Normaal 60°C" 1:10 * (3G01)</b>		EI	Stoom
Totale tijd	min	50	**
Waterverbruik (koud/warm)	liter	234/62	234/62
Energieverbruik (motor/verwarming)*	kWh	0.4/1.6	0.4
Stoomverbruik	kg	–	2.4
* Watertemperatuur 15°C koud water en 65°C warm water.			
** Afhankelijk van de stoomdruk.			

Gecertificeerd conform ISO 9001 en ISO 14001 en goedgekeurd conform IP 24D.

Elektrische aansluitingen*		W4330N	
Verwarming/voltage			
El.	230V 3 AC 50 Hz	kW(A)	20(63)
	240V 3AC 60 Hz	kW(A)	20.7(63)
	400V 3N AC 50 Hz	kW(A)	19.2(35)
Stoom	230V 3AC 60 Hz	kW(A)	1.9(10)
of niet	240V 3AC 60 Hz	kW(A)	1.9(10)
verwarmd	400V 3N AC 50Hz	kW(A)	1.7(10)
Water- en stoomaansluiting			
Waterkleppen	DN		20
Waterdruk	kPa		150-400
Capaciteit bij 300 kPa	l/min		60
Afvoerklep	ømm		75
Afvoercapaciteit	l/min		150
Stoomklep	DN		15
Stoomdruk	kPa		300-600
Toevoer vloeibaar wasmiddel			5
Vloercondities			
Frequentie van de dynamische kracht	Hz		7.5
Max. vloerbelasting bij centrifugeren	kN		3.8 ± 6.0
Geluidsniveau			
Geluidsdrukniveau**	dB(A)		70
Geluidsniveau (IEC 60704-2-4)	dB(A)		76
Warmteafgifte			
% van geïnstalleerd vermogen, max.			5
Verzendgegevens			
	netto, kg		330
	verpakt in kist, kg		350
Transportvolume	m <sup>3</sup>		1.82
Accessoires			
Slangensets voor water of stoom			x
Afmetingen in mm			
A	Breedte		910
B	Diepte		1040
C	Hoogte		1445
D			500
E			1075
F			1155
G			45
H			1365
I			160
K			1325
L			245
M			1155
N			280
O			325
P			100
R			210
1	Elektrische aansluitingen	6	Aansluitingen voor toevoer vloeistoffen
2	Koud water	7	Bedieningspaneel
3	Heet water	8	Zeepbakje
4	Stoomaansluiting	9	Aansluitingen voor hergebruik van water
5	Afvoer	10	Deuropening ø435

Voor- en zijpanelen in lichtgrijs met "Blue Wave" ("Blauwe Golf") op frontpaneel (RAL 260 70 05, 250 60 30)

\* Ook voor andere spanningen verkrijgbaar, zie het Installatiehandboek

\*\* Waarde bij benadering op plaats van de operator in een wasserette van gemiddelde afmetingen

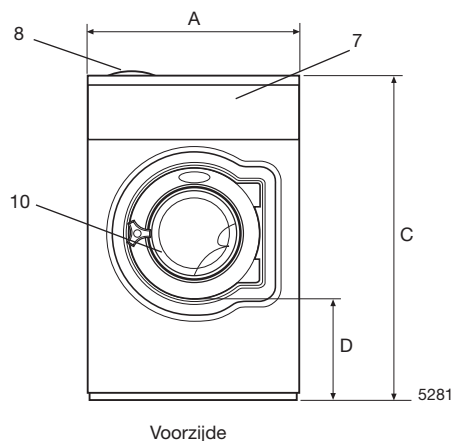

Voorzijde

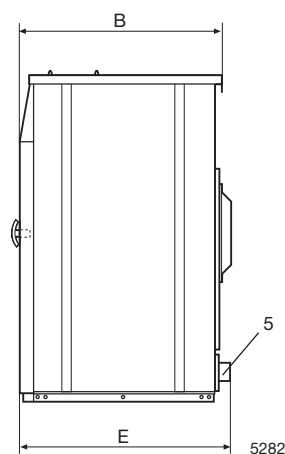

Rechts, zijkant

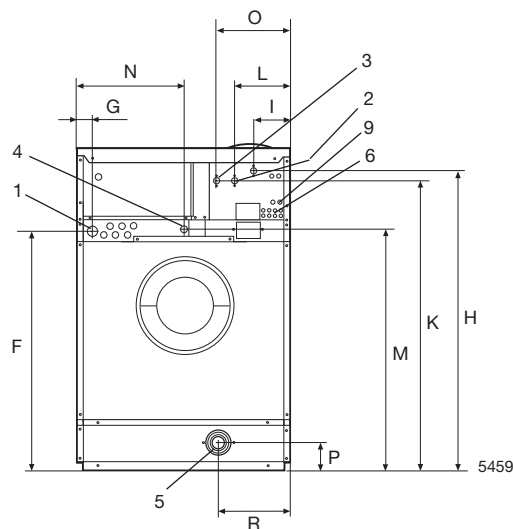

Achterzijde

 **Electrolux**

[www.electrolux.com/professional](http://www.electrolux.com/professional)

Share more of our thinking at [www.electrolux.com](http://www.electrolux.com)