

# Wasmachines

## W465H, W475H, W4105H

### Eigenschappen en voordelen

- Hoog toerental bij centrifugereren voor het efficiënt verwijderen van water
- Verkrijgbaar met twee typen programmaknoppen:
  - Compass Control® met:**
    - Groot display en één knop voor eenvoudige programmakeuze
    - Taalkeuze
    - Twee Quick Start-knoppen voor vaak gebruikte wasprogramma's
    - Wasprogrammapakketten geoptimaliseerd aangaande Energieverbruik, Prestaties en Tijd
  - Clarus Control® met:**
    - Volledig programmeerbare microprocessor
    - Alle relevante wasparameters kunnen worden geprogrammeerd
    - Programmering middels het toetsenpaneel of downloaden via geheugenkaart
- AWS – Automatisch Weeg Systeem met Compass Control – bepalen van de waslading en de waterinname dienovereenkomstig aanpassen. Besparingen op water en energie als de machine niet helemaal vol is
- Extreem laag water- en energieverbruik – zie onderstaande tabel
- Zeepbakje met vier compartimenten voor handmatig doseren van poeder of vloeibaar wasmiddel
- Grote deuropening voor gemakkelijk laden/leeghalen
- Laag geluidsniveau voor een prettige werkomgeving
- Roestvrij en gegalvaniseerd staal in alle vitale delen voor een goede bescherming tegen roest
- SuperBalance™ garandeert de juiste centrifugeerkracht



Compass Control

### Belangrijkste opties

- Automatische toevoeging van vloeibaar wasmiddel (optionele I/O printkaart voor Compass Control)
- Roestvrijstalen frontpaneel
- Roestvrijstalen zijpanelen (alleen bij Clarus Control)
- Aansluiting op betaalsysteem of muntmeter (alleen bij Compass Control)
- Afvoerpomp



Clarus Control

Belangrijkste specificaties		W465H		W475H		W4105H	
Max. capaciteit	kg/lb	7/15		8/18		11/25	
Trommelinhoud, diameter	liter ø mm	65 520		75 520		105 595	
Centrifugeertoerental	omw/min	1100		1100		1025	
G-factor		350		350		350	
Verwarmingssalternatieven, 230/400V	elektriciteit	kW 2/3/5.4/7.4		2/3/5.4/7.4		7.4/9.7	
	stoom	x		x		x	
	niet verwarmd	x		x		x	
<b>Verbruiksgegevens "Normaal 60°C" * (3G01)</b>		El	Stoom	El	Stoom	El	Stoom
Totale tijd	min	45	**	45	**	46	**
Waterverbruik (koud/warm)	liter	43/11	43/11	49/13	49/13	68/18	68/18
Energieverbruik (motor/verwarming)*	kWh	0.15/0.3	0.15	0.2/0.3	0.2	0.25/0.45	0.25
Stoomverbruik	kg	-	0.5	-	0.45	-	0.7

\* Watertemperatuur 15°C koud water en 65°C warm water

\*\* Afhankelijk van de stoomdruk

Gecertificeerd conform ISO 9001 en ISO 14001 en goedgekeurd conform IP 24D.

Elektrische aansluitingen*			W465H	W475H	W4105H
Verwarming/voltage					
El.	230V 1AC 50 Hz	kW(A)	7.3(35)	7.4(35)	9.7(50)
	230V 3AC 50 Hz	kW(A)	7.3(20)	7.4(25)	9.7(35)
	240V 3AC 60 Hz	kW(A)	7.3(20)	7.4(25)	9.7(35)
	400V 3N AC 50 Hz	kW(A)	7.4(16)	7.4(16)	9.7(16)
Stoom of niet verwarmd	230V 1AC 60 Hz	kW(A)	1.0(10)	1.1(10)	1.3(10)
	240V 1AC 60 Hz	kW(A)	1.0(10)	1.1(10)	1.3(10)
	230V 1AC 50 Hz	kW(A)	1.0(10)	1.1(10)	1.3(10)
Water- en stoomaansluiting					
Waterkleppen	DN		20	20	20
Waterdruk	kPa		150-400	150-400	150-400
Capaciteit bij 300 kPa	l/min		27	27	27
Afvoerklep	ømm		50/75	50/75	50/75
Afvoercapaciteit	l/min		150	150	150
Stoomklep	DN		15	15	15
Stoomdruk	kPa		300-600	300-600	300-600
Toevoer vloeibaar wasmiddel			5	5	5
Vloercondities					
Frequentie van de dynamische kracht	Hz		18.3	18.3	17.1
Max. vloerbelasting bij centrifugeren	kN		1.6±0.5	1.8±0.5	2.3±0.5
Geluidsniveau					
Geluidsdrukkniveau**	dB(A)		64	65	69
Geluidsniveau (IEC 60704-2-4)	dB(A)		73	72	77
Warmteafgifte					
% van geïnstalleerd vermogen, max.			5	5	5
Verzendgegevens					
Gewicht	netto, kg		154	159	212
	verpakt in kist, kg		167	179	225
Transportvolume	m <sup>3</sup>		0.75	0.75	0.99
Accessoires					
Stalen basisframe			x	x	x
Slangensets voor water of stoom			x	x	x
Pluisjesverzamelaar			x	x	x
Afmetingen in mm					
A Breedte			720	720	830
B Diepte			690	690	705
C Hoogte			1115	1115	1200
D			355	355	365
E			720	720	740
F			825	825	910
G			45	45	45
H			1030	1030	1115
I			220	220	220
K			1010	1010	1100
L			135	135	135
M			830	830	910
N			360	360	415
O			100	100	100
P			240	240	295
1 Elektrische aansluitingen		6 Aansluitingen voor toevoer vloeistoffen			
2 Koud water		7 Bedieningspaneel			
3 Heet water		8 Zeepbakje			
4 Stoomaansluiting		9 Deuropening ø310 (W465, 475), ø365 (W4105)			
5 Afvoer					

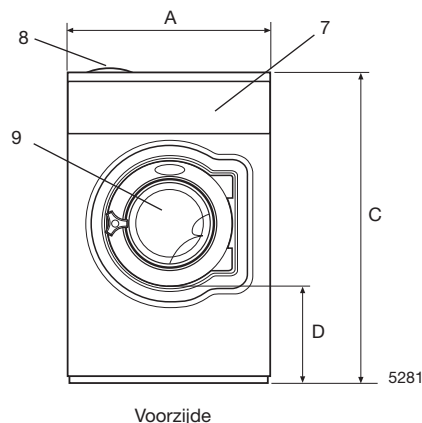

Voorzijde

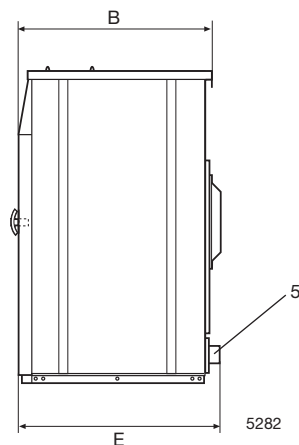

Rechts, zijkant

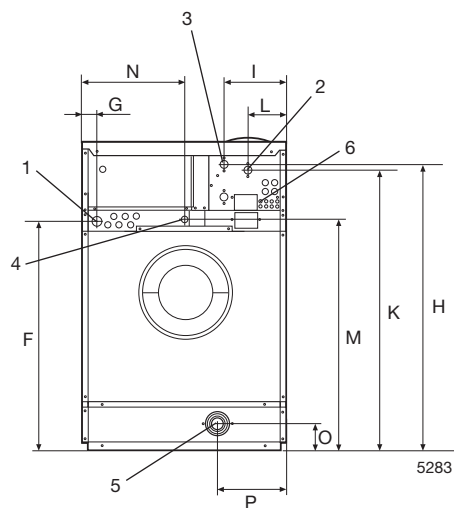

Achterzijde

Voor- en zijpanelen in lichtgrijs met "Blue Wave" ("Blauwe Golf") op frontpaneel (RAL 260 70 05, 250 60 30)

\* Ook voor andere spanningen verkrijgbaar, zie het Installatiehandboek

\*\* Waarde bij benadering op plaats van de operator in een wasserette van gemiddelde afmetingen

**Electrolux**

www.electrolux.com/professional

Share more of our thinking at [www.electrolux.com](http://www.electrolux.com)

Art. No. 438901908/01 07.04  
Wij behouden ons het recht voor de specificaties zonder aankondiging vooraf te wijzigen.