

Normaalcentrifugerende Wasmachines

W475N, W485N, W4105N

Eigenschappen en voordelen

- Solide constructie met een robuust frame van gegalvaniseerd staal
- Extreem laag water- en energieverbruik – zie onderstaande tabel
- Verkrijgbaar met twee typen programmaknoppen:

Classic Control met:

- Programmatimer verkrijgbaar in twee versies: met 5 wasprogramma's (wasserettes) of 10 wasprogramma's (andere wasinrichtingen)

Compass Control[®] met:

- Groot display en één knop voor eenvoudige programmakeuze
- Taalkeuze
- Twee Quick Start-knoppen voor vaak gebruikte wasprogramma's
- Wasprogrammapakketten geoptimaliseerd aangaande Energieverbruik, Pretstaties en Tijd
- Zeepbakje met vier compartimenten voor handmatig doseren van poeder of vloeibaar wasmiddel
- Grote deuropening voor eenvoudig laden en leeghalen
- Roestvrij en gegalvaniseerd staal in alle vitale onderdelen voor optimale bescherming tegen roest



Compass Control

Belangrijkste opties

- Automatische toevoeging van vloeibaar wasmiddel (optionele I/O printkaart voor Compass Control)
- Roestvrijstalen frontpaneel
- Roestvrijstalen zijpanelen (alleen voor de Melkboerderij-versie)
- Aansluiting van muntmeter
- Afvoerpomp



Classic Control

Belangrijkste specificaties		W475N		W485N		W4105N	
Max. capaciteit	kg/lb	8/18		9/20		11/25	
Trommelinhoud,	liter	75		85		105	
diameter	ø mm	520		520		595	
Centrifugeertoerental	omw/min	528		528		494	
G-factor		81		81		81	
Verwarmingalternatieven, 230/400V	elektriciteit	kW 2/3/5.4/7.2		2/3/5.4/7.2		7.2/9.5	
	stoom	x		x		x	
	niet verwarmd	x		x		x	
Verbruiksgegevens "Normaal 60°C" 1:10 * (3G01)		El	Stoom	El	Stoom	El	Stoom
Totale tijd	min	46	**	46	**	47	**
Waterverbruik (koud/warm)	liter	54/14	54/14	55/15	55/15	72/20	72/20
Energieverbruik (motor/verwarming)*	kWh	0.15/0.35	0.15	0.15/0.35	0.15	0.15/0.5	0.15
Stoomverbruik	kg	–	0.5	–	0.5	–	0.7
* Watertemperatuur 15°C koud water en 65°C warm water							
** Afhankelijk van de stoomdruk							

Gecertificeerd conform ISO 9001 en ISO 14001 en goedgekeurd conform IP 24D.

Elektrische aansluitingen*			W475N	W485N	W4105N
Verwarming/voltage					
El.	230V 1AC 50 Hz	kW(A)	7.5(35)	7.5(35)	9.5(35)
	230V 3AC 50 Hz	kW(A)	7.2(25)	7.5(25)	9.5(35)
	240V 3AC 60 Hz	kW(A)	7.2(25)	7.2(25)	9.5(35)
	400V 3N AC 50 Hz	kW(A)	7.2(16)	7.2(16)	9.5(16)
Stoom of niet verwarmd	240V 1AC 60 Hz	kW(A)	1.1(10)	1.1(10)	1.1(10)
	230V 1AC 50 Hz	kW(A)	1.1(10)	1.1(10)	1.1(10)
	230V 3AC 50 Hz	kW(A)	1.1(10)	1.3(10)	1.6(10)
	240V 3AC 60 Hz	kW(A)	1.1(10)	1.3(10)	1.6(10)
Water- en stoomaansluiting					
Waterkleppen	DN		20	20	20
Waterdruk	kPa		150-400	150-400	150-400
Capaciteit bij 300 kPa	l/min		20	20	20
Afvoerklep	ømm		75	75	75
Afvoercapaciteit	l/min		150	150	150
Stoomklep	DN		15	15	15
Stoomdruk	kPa		300-600	300-600	300-600
Toevoer vloeibaar wasmiddel			5	5	5
Vloercondities					
Frequentie van de dynamische kracht	Hz		9.3	9.3	8.7
Max. vloerbelasting bij centrifugeren	kN		1.1±2.8	1.2±3.1	1.4±3.5
Geluidsniveau					
Geluidsdrukkniveau**	dB(A)		63	63	63
Geluidsniveau (IEC 60704-2-4)	dB(A)		69	69	69
Warmteafgifte					
% van geïnstalleerd vermogen, max.			5	5	5
Verzendgegevens					
	netto, kg		132	136	170
	verpakt in kist, kg		145	150	183
Transportvolume	m ³		0.74	0.74	0.9
Accessoires					
Stalen basisframe			x	x	x
Slangensets voor water of stoom			x	x	x
Pluisjesverzamelaar			x	x	x
Afmetingen in mm					
A	Breedte		660	660	720
B	Diepte		690	730	705
C	Hoogte		1115	1115	1200
D			355	355	365
E			725	765	745
F			825	825	910
G			45	45	45
H			1030	1030	1115
I			215	215	215
K			1010	1010	1095
L			130	130	130
M			830	830	910
N			385	385	420
O			100	100	100
P			210	210	230
1	Elektrische aansluitingen	6	Aansluitingen voor toevoer vloeistoffen		
2	Koud water	7	Bedieningspaneel		
3	Heet water	8	Zeepbakje		
4	Stoomaansluiting	9	Aansluitingen voor hergebruik van water		
5	Afvoer	10	Deuropening ø310 (W475N, W485N), ø365 (W4105N)		

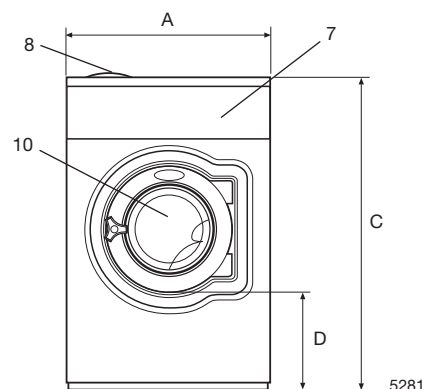

Voorzijde

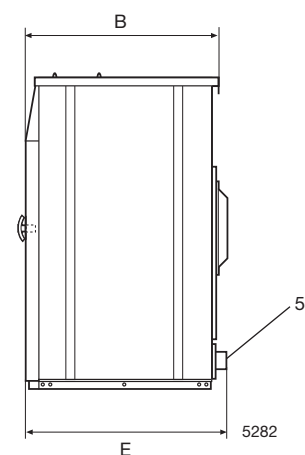

Rechts, zijkant

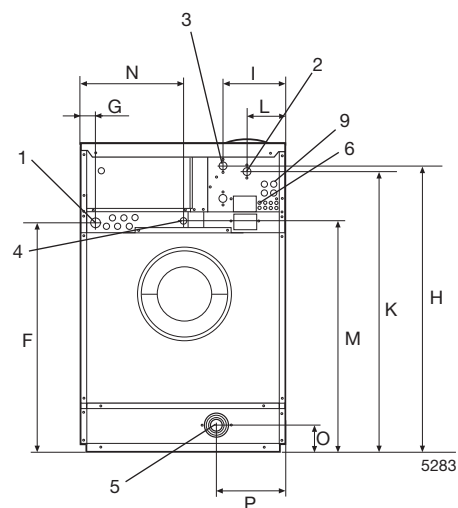

Achterzijde

Voor- en zijpanelen in lichtgrijs met "Blue Wave" ("Blauwe Golf") op frontpaneel (RAL 260 70 05, 250 60 30)

* Ook voor andere spanningen verkrijgbaar, zie het Installatiehandboek

** Waarde bij benadering op plaats van de operator in een wasserette van gemiddelde afmetingen

Electrolux

www.electrolux.com/professional

Share more of our thinking at www.electrolux.com

Art. No. 438906988/01 07.04
Wij behouden ons het recht voor de specificaties zonder aankondiging vooraf te wijzigen.